

FIVB™

FÉDÉRATION INTERNATIONALE
DE VOLLEYBALL

Manual Top Volley



APUNTE TÉCNICO

Apunte Técnico

TOP VOLLEY

Primera Parte

EL EQUIPO

Entre las numerosas tareas que un entrenador de alto nivel debe realizar, una de ellas es tener la habilidad de construir su equipo y seleccionar a los jugadores, aprovechando sus cualidades individuales, pero también teniendo en cuenta el desarrollo del Voleibol a través de los años. De hecho, debe hacer una proyección de futuro.

a) Es importante para un entrenador crear su equipo con jugadores complementarios, como asegura el entrenador de Brasil, Campeón del Mundo. En su entrevista, Bernardo REZENDE, explica que el éxito de su equipo se debe más a los valores del colectivo que a los individuales.

b) Para Brasil, y otros equipos menos poderosos físicamente, la velocidad, el cambio de ritmo y los saques agresivos son de suma importancia para alcanzar un buen rendimiento. El colega argentino de Bernardo REZENDE, Carlos GETZELEVICH nos recuerda que cada equipo debe hacer el mejor uso de sus jugadores, “por ejemplo tres jugadores como Hugo CONTE, Jorge ELGUETA y Marcos MINILINKOVIC, comparten diferentes tareas cuando se hallen en la red, cambian posiciones por el centro y los laterales.”

c) La concentración de los jugadores debe mantenerse desde el principio hasta el final de la jugada. Esto ha sido reforzado por todos los entrenadores entrevistados como un punto simple que puede hacer ganar o perder algunos puntos o un set, e incluso un partido. Las capacidades mentales son parte del criterio de selección.

d) “Todo se hace muy de prisa. Las cosas deben prepararse por adelantado, o no dominarás el partido.” Bernardo REZENDE (BRA), Philippe BLAIN y Glenn HOAG insisten en la parte fundamental que desempeñan otros miembros del equipo de trabajo, tanto en el aspecto sanitario como logístico, preparando tanto a los jugadores como los propios partidos.

1.1 EL EQUIPO TITULAR, ROLES DE LOS JUGADORES

La noción de un equipo homogéneo caracteriza a un equipo de alto nivel y la creación del jugador libero ha incrementado esta cohesión. El libero se ha convertido en el séptimo jugador, y esto se extiende a todos los países que utilizan el mismo sistema de juego excepto la Republica Checa. Es un aspecto de la evolución del voleibol que hemos alcanzado hoy y el futuro será el único que podrá decirnos hacia donde nos dirigimos finalmente.

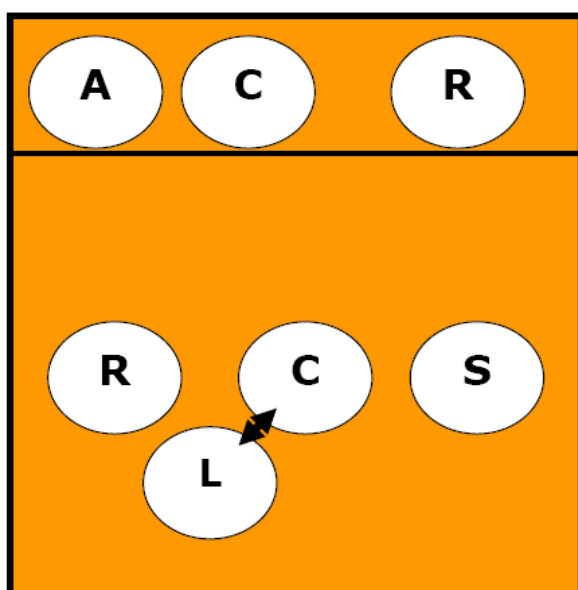

Figure 1

El equipo consiste en un colocador, un opuesto (en oposición al colocador), dos jugadores centrales que son sustituidos por el libero cuando son zagueros y dos receptores-atacantes, también denominados atacantes exteriores. El sexteto titular, generalmente, adopta el siguiente orden de rotación: Colocador (S), Receptor-Atacante (R), Jugador Centro (MP), Opuesto (O), Atacante-Receptor y Jugador Centro.

Los mejores jugadores, que han sido premiados por la FIVB, frecuentemente ilustran y comentan las imágenes:

Mejor Sacador: Franck GRANVORKA (FRA), Mejor Anotador: Marcos MILINKOVIC (ARG), Mejor Rematador: Andre NASCIMENTO (BRA), Mejor Bloqueador: José JOAO (POR), Mejor Receptor: Pablo MEANA (ARG), Mejor Colocador: Mauricio LIMA (BRA), Mejor Defensor: Hubert HENNO (FRA).

SUPER SELECTION: Colocador: Nikola GRBIC (YUG), Opuesto: Marcos MILINKOVIC (ARG), Receptores: Serguei TETIOUKINE (RUS), Stephane ANTIGA (FRA), Bloqueador central: Gustavo ENDRES (BRA), Libero: Hubert HENNO (FRA).

Es interesante destacar las diferencias morfológicas según las posiciones. Esto es debido al hecho de que la velocidad y claridad de visión son más frecuentes en jugadores de pequeña estatura.

1.2 EL COLOCADOR

El coordina el ataque; sus cualidades más importantes como organizador son tanto la precisión como la visión de juego. En esta posición pueden verse jugadores que se hallan entre 1.79m y 1.96m. Tanto el jugador GRBIC (YUG) como MAURICIO (BRA) señalan que no hay reglas ni técnicas universales. El colocador debe aprender como colocar la pelota complaciendo a cada uno de sus atacantes, y a elegirlos de acuerdo a las diferentes situaciones del juego. De hecho, la técnica básica debe ser aprendida, pero solo para aprovecharse de ella y desarrollar sus propias cualidades físicas y técnicas.

Antes del partido, el colocador debe estudiar el plan de juego defensivo del equipo oponente, y aprender como jugar, considerando el bloqueo y la defensa del campo. Durante el partido, el colocador debe reaccionar y utilizar todas las oportunidades, en función de las diferentes situaciones, alternando ataques rápidos con otros tipos de ataques (denominados segundos tiempos).

1.3 EL JUGADOR OPUESTO (también denominado rematador principal)

Su papel ha cambiado también. Se ha convertido en el jugador que ataca balones altos y es aquel a quien se busca como último recurso. Tiene que ser muy poderoso

y muy eficaz. Debido a sus cualidades físicas y morfológicas, estos jugadores son generalmente excelentes sacadores, tal y como se ha establecido en las estadísticas de la FIVB. Marcos MILINKOVIC (ARG) ilustra las cualidades que son necesarias para desempeñarse en esta posición de juego. Su papel puede parecer bastante limitado, pero es fundamental para estructurar el ataque.

1.4 LOS RECEPTORES-ATACANTES

Son los pilares del equipo, ya que se encargan tanto de la recepción como de la defensa. Todos ellos han señalado que la cualidad más importante es ser capaces de mantener la concentración a lo largo del partido, ya que están solicitados constantemente. La concentración, la voluntad de luchar cada pelota están plasmadas en la destreza del jugador francés ANTIGA, del ruso TETIOUKINE, en la vivacidad del brasileño GIBA o en la potencia del griego GKIORDAS. Son jugadores muy técnicos con una gran variedad de ataques combinados, colocaciones semis o rápidas en la posición 4, ataques de zaguero en posición 5 o 6. Muchas equipos incorporan en sus sistemas de juego, el ataque desde la posición zaguero, llamado "paip," diferente a los ejecutados por los jugadores opuestos desde la posición 1. Debido a lo complejo de su función, debemos contar con jugadores que tengan una excelente técnica de recepción, de defensa y de ataque.

1.5 LOS CENTRALES

Ellos garantizan la conducción del bloqueo y la velocidad en el ataque, que fuerza al jugador rival a saltar a bloquear. Su papel ha seguido la evolución del juego, que ha ido convirtiéndose en más y más rápido. La velocidad y la lectura del juego han superado a la altura: el mejor bloqueador fue el portugués JOAO (con sólo 194 cm de altura) cuya velocidad y precisión contrarrestaron su pequeña altura relativa.

Para completar este apartado, es esencial conocer bien al colocador y al bloqueador central oponentes, para así ser capaz de prevenir sus acciones, tanto en el bloqueo como en el ataque. Suelen ser sustituidos por el libero en la zona de zagueros, el cual desarrolla las tareas defensivas.

1.6 EL LIBERO

Se ha convertido en los últimos años en un elemento esencial para el equipo. Coordina la defensa en segunda línea, mientras que el colocador coordina la primera línea de juego. La cooperación hace que la relación entre bloqueo y defensa sea más efectiva. Algunos equipos todavía no han aprovechado las ventajas que ofrecen todas estas nuevas oportunidades de transformarlo en el Jefe de Recepción. La mejor ilustración viene dada por el jugador francés Huber HENNO, líder de los jugadores zagueros, cubriendo al otro receptor cuando este último está presionado. Para cumplir este papel es necesario poseer grandes cualidades de auto-sacrificio, ya que el libero no puede realizar una acción espectacular que puntúe. Tal y como dice Huber HENNO, “tienes que encontrar la satisfacción cuando defiendes un balón y compartir el intenso júbilo del atacante cuando finaliza la acción con un ataque exitoso.”

Algunos equipos han asimilado las nuevas reglas mucho mejor que otros y como remarca el entrenador japonés Mikiyasu TANAKA, cada país ha adoptado los cambios a su manera, y muchos de ellos todavía no han definido qué es el libero en realidad, algunos lo encuadran como un segundo receptor, otros como el organizador de la defensa.

1.7 ALGUNAS CONCLUSIONES

Obviamente, las nuevas reglas no han alterado la técnica, pero sí han afectado profundamente los comportamientos y tareas de los jugadores.

El equipo ha cambiado. Con las antiguas reglas, el mejor equipo apuntaba a ganar con el cambio de saque y simplemente esperaba que el equipo contrario cometiera

un fallo, para puntuar. En estos días, tienes que puntuar, tanto cuando estás sacando, cuando estas atacando o cuando estas bloqueando. Ya no volverá a ser útil mantenerse a la espera, el juego se ha convertido en mucho más dinámico, y la batalla para dominarlo es feroz. Diez, incluso doce equipos pueden pelear por la victoria y nadie puede asegurar quién será el vencedor. Tanto en los equipos masculinos como en los femeninos, la jerarquía ha sido alterada. Las conductas han cambiado y gracias a una gran concentración y perseverancia, muchos jugadores han conseguido contrarrestar algunos de sus puntos débiles. Las partes siguientes mostrarán los diferentes momentos del juego, cuando ambos equipos se enfrentan, o sea: Sacar y recibir, atacar y defender y finalmente el contra-ataque.

Segunda Parte

EL SAQUE

2.1 INTENCIONES TÁCTICAS

“El saque en el voleibol moderno es la primera acción ofensiva, ya que los saques potentes ofrecen la posibilidad de marcar puntos de inmediato. También participa en el sistema defensivo.” Philippe BLAIN.

La agresividad en el saque puede ser observada en el saque en salto, que ha reemplazado al saque tenis flotante. El saque tenis y el saque en salto son prioritariamente utilizados con fines tácticos. Teniendo en cuenta la táctica y las probabilidades, es el entrenador quien debe definir el riesgo que cada jugador debe asumir en cada momento.

Las intenciones tácticas pueden ser clasificadas de acuerdo al riesgo asumido:

- **Riesgo máximo:** es posible marcar un punto directo.
- **Riesgo controlado:** sacar sobre el rival menos eficaz o sobre su lado débil, o entre dos receptores para evitar recepciones perfectas o sobre el primer tiempo de ataque.
- **Saques tácticos:** eligiendo un objetivo o una zona que evite respuestas perfectas:
 - Poner al receptor o al colocador en dificultades sacando sobre zonas donde haya varios jugadores (por ejemplo: sobre zona 5 con el colocador en zona 4 o 5).
 - Haciendo un saque corto cuando el colocador es delantero.
 - Presionando un jugador sacando siempre sobre él.
 - Los jugadores deben también cambiar la zona de saque o de técnica de ejecución. Todo ello porque no es fácil ser eficaz con la táctica de saque.

- El **saque, primer elemento de la defensa**. Con esta intención táctica, el sacador intenta incidir sobre el sistema de ataque rival para limitar las opciones del colocador adversario.

“Si eres agresivo cuando sacas ya has ganado medio punto. Esto evita que la recepción sea perfecta y el rival jugará desde lejos y hacia los extremos de la red.”
ELGUETA (ARG).

Vamos a revivir el último punto de la final entre Rusia y Brasil, que fue marcado por un saque de Giovane (BRA). A pesar que el porcentaje es suficiente, es mejor usar saques tácticos.

2.2 TÉCNICAS

a) El saque en salto potente es mostrado por los mejores sacadores del Campeonato:

GRANVORKA (FRA), MILINKOVIC (ARG), CAPET (FRA).

- Carrera con 3 o 4 pasos.
- Para los diestros, el peso del cuerpo descansa sobre la pierna derecha (la izquierda para los zurdos), el balón es lanzado alto y hacia adelante.
- Despegue: Derecha-Izquierda para los diestros, Izquierda-Derecha para los zurdos.
- Despegue: Con un importante impulso de brazos.
- Golpe al balón alto y por delante del cuerpo, claramente dentro del campo.
- Aterrizaje y desplazamiento a tomar posiciones en defensa.

b) Los jugadores SARTORETTI (ITA), ABRAMOV (RUS) y YAMAMOTO (JPN) muestran saques potentes con efecto.

La técnica es idéntica: Sin embargo el balón es impactado más en la parte frontal y superior, imprimiéndole un importante efecto de rotación. La rotación del balón genera una trayectoria curva (una parábola) con un efecto brutal de caída que obliga a los receptores a moverse hacia adelante.

A veces el efecto de rotación va acompañado por efecto lateral: Es utilizado a menudo por los sacadores zurdos desde la posición 5.

c) El saque en salto, ya sea ubicado o flotante, es el saque táctico más usualmente utilizado

- La carrera es habitualmente más corta y lenta.
- El lanzamiento del balón se realiza sobre la línea final.
- El impulso es menor, para controlar mejor el golpe al balón.

En el caso del saque en salto flotante, el balón es impactado con un golpe seco y en el centro, para imprimirle una trayectoria recta y sin efecto.

d) El saque tenis flotante, ejecutado desde 6 o 7 metros alejado de la línea final está desapareciendo debido a la nueva textura y presión del balón. Sin embargo, a veces es ejecutado desde cerca de la línea. Permanece como una opción táctica de saque de seguridad.

Tercera Parte

LA RECEPCION DEL SAQUE

Recibir el saque es el primer paso del ataque, la buena calidad de la recepción ofrece todas las posibilidades al colocador. Por lo tanto, para oponerse a la intención del saque, el equipo rival despliega sus jugadores de acuerdo a las características del sacador. La formación de recepción depende de todos estos aspectos.

3.1 ALINEACIONES

La actitud de un equipo en recepción obedece a un imperativo doble: Recibir el saque y construir su propio ataque. Existe una cierta uniformidad en la ubicación de los jugadores así como en el reemplazo del bloqueador central por el libero.

a) *Recepción del saque.*

Colocador en pos. 3

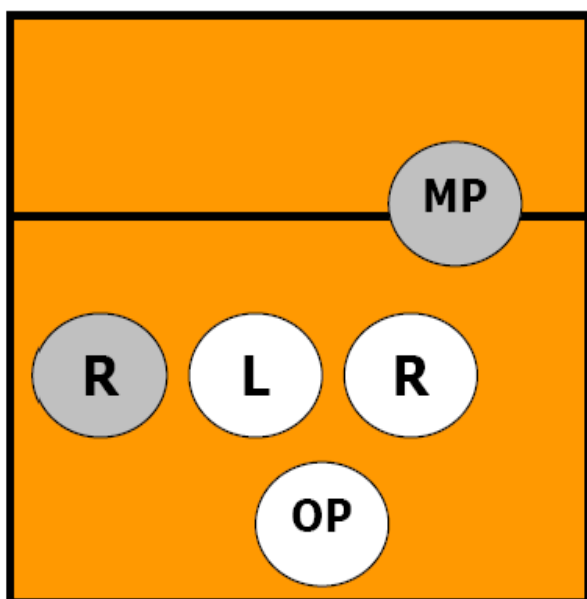

Figure 2

3 receptores

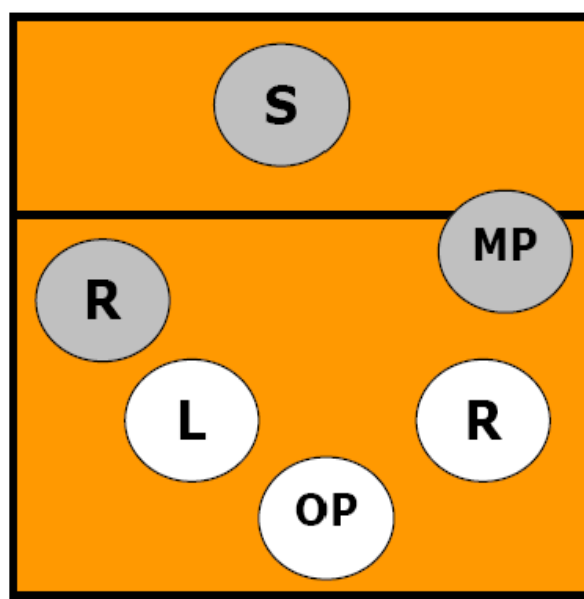

Figure 3

2 receptores

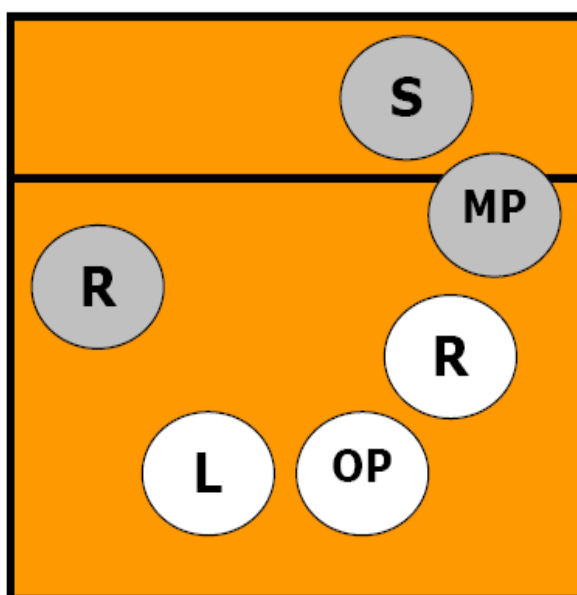

Figure 4

4 receptores

El entrenador despliega 3 jugadores: el libero y 2 receptores-atacantes respetando el orden de rotación dado inicialmente.

El delantero R-A ataca dos veces en posición 4 y una vez en zona 2.

Si el saque se considera fácil, el receptor-atacante delantero se aparta de la recepción antes o durante la ejecución del saque. Cuando un saque es particularmente difícil, el entrenador puede agregar un cuarto receptor en el sistema.

b) *Organización del ataque.*

Tres jugadores no van a recibir el saque: el colocador, el bloqueador centro y el opuesto, que estarán ubicados según el orden de rotación.

El jugador central tiene a veces la tarea de recibir los balones muy cortos (cuando el sacador lo ejecuta por delante del colocador).

3.2 EL PAPEL DE CADA JUGADOR Y LA INDIVIDUALIZACIÓN DE LA RECEPCIÓN

Como nos recuerda Philippe BLAIN “para cada jugador se establece un papel de acuerdo a la posición del sacador y la potencia del servicio.” Siempre hay receptores prioritarios a la hora de cubrir a sus compañeros, liberándolos para el ataque. La posición en el campo también depende de la técnica del sacador, que suele tener mayor especialización en su sector determinado.

3.3 EL PASE, TÉCNICA DE RECEPCIÓN

En un gran número de imágenes queda claramente demostrado que los jugadores deben afrontar momentos críticos. Para poder enfrentarse a saques que parecen remates, los receptores amplían su campo de acción, adelante, atrás y al lateral. Pero cualquiera que sea su acción, los jugadores deben respetar los siguientes principios:

- Moverse tan pronto como la pelota del saque sea golpeada, con un leve salto y la flexión de sus piernas para anticipar la recepción de antebrazos.
- Cortar la trayectoria del saque para controlar el balón y enviarlo a la posición 3/2, esto implica que los jugadores enfrenten al colocador.
- Ubicar la superficie de la plataforma de contacto frontal al objetivo.
- Asegurar el completo equilibrio del cuerpo controlando el centro de gravedad.
- Si es posible, dirigir una trayectoria curva peinando la banda superior de la red.
- Continuar con la acción siguiente.

Como podemos observar, en realidad se trata de adaptaciones más que de técnicas nuevas.

Cuarta Parte

EL ATAQUE

Para mostrar como se organiza el ataque, comenzamos con la recepción del saque que es la situación más favorable para desarrollar planes de ataque y combinaciones. El éxito depende de las habilidades del colocador y de la precisión del pase.

4.1 PRINCIPIOS DE JUEGO

Cuando el colocador recibe el balón en la zona 3/2 (y 3/2), esta en situación ideal para usar todas las posibilidades de ataque, tal y como se muestra en los diferentes imágenes. El colocador tiene a su disposición una alternativa fundamental: Colocar el balón a un atacante rápido (primer tiempo) o a otro jugador (segundo tiempo).

El colocador, sobre todo, lucha en un duelo contra el bloqueador central contrario (Philippe BLAIN). Es un tipo de juego entre el colocador, sus atacantes y los bloqueadores contrarios de acuerdo con sus mutuos conocimientos y la situación actual de juego.

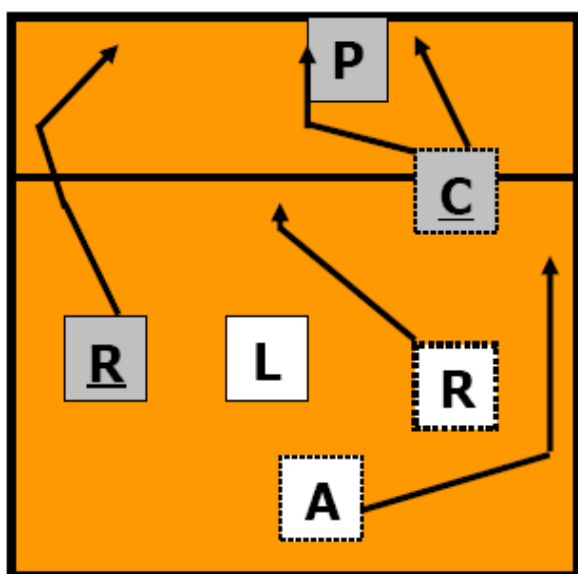

Figure 5

Colocador delantero 3

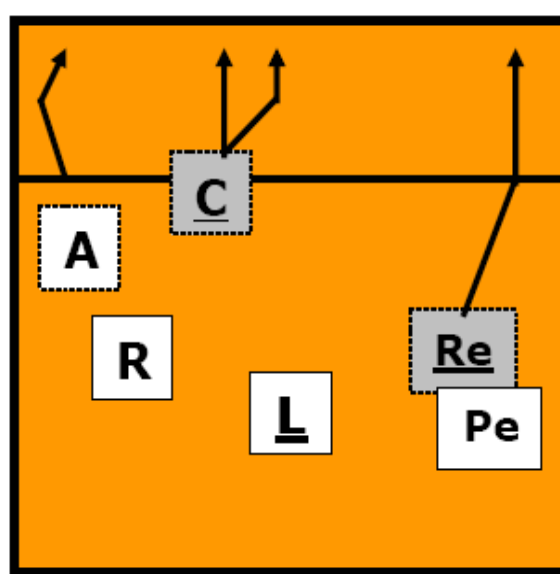

Figure 6

Colocador zaguero 1

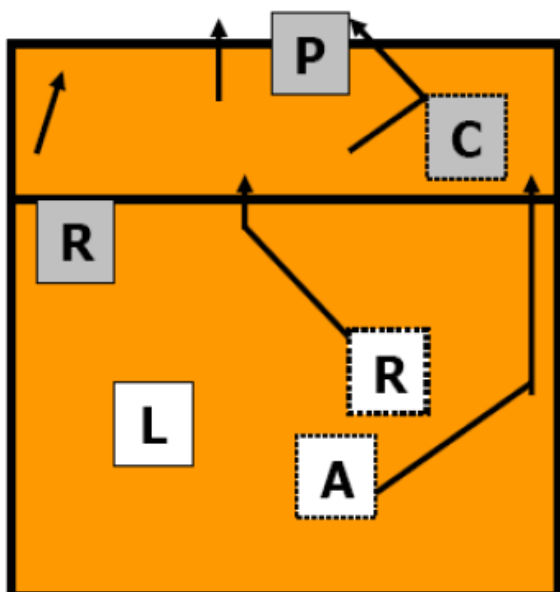

Figure 7

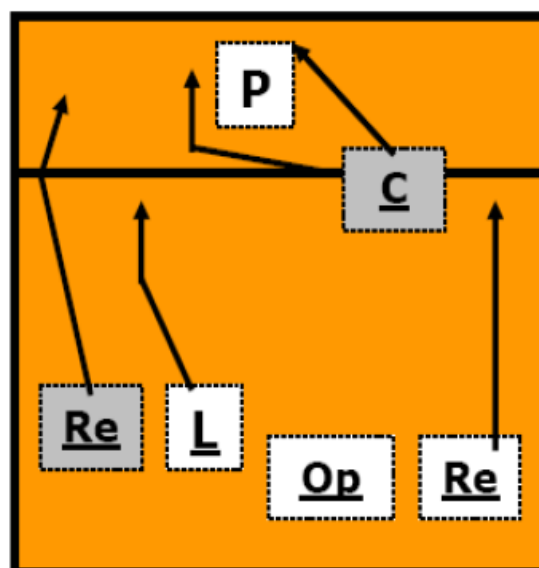

Figure 8



Otras combinaciones con 2 y 4 receptores y colocador en 3.

Puede tener a su atacante central de frente – con un pase corto o tenso – o detrás – con un pase corto atrás.

El ataque rápido escogido le permite buscar los espacios entre los bloqueadores contrarios utilizando los atacantes delanteros, zagueros-receptores u opuestos.

Los diferentes tipos de pases sólo tienen un valor indicativo puesto que es obligación del colocador conocer el pase que más beneficia a cada uno de sus atacantes en cada momento de juego. Cada equipo organiza su ataque de acuerdo a estos principios de juego que coordinan las acciones del colocador y los atacantes en el espacio (zonas y trayectorias de los pases) y en el tiempo (tiempos y temporización – timing). (El tiempo se refiere a la altura y la velocidad del balón, la temporización se refiere al momento en el que el atacante comienza su acción).

Se define normalmente

1° tiempo: 
 2° tiempo:  delantero
 zaguero

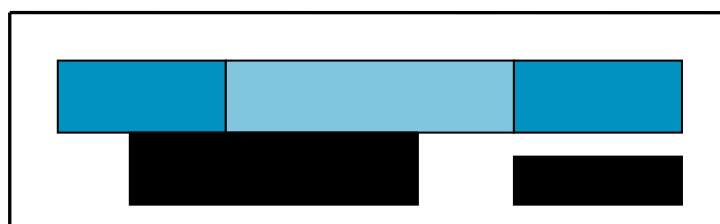

Diagram 9

Las trayectorias de los pases

Ataques rápidos : pases cortos, tensos (T 0/1)
 Otros ataques : pases, semis, largos, altos. (T2 y T3)

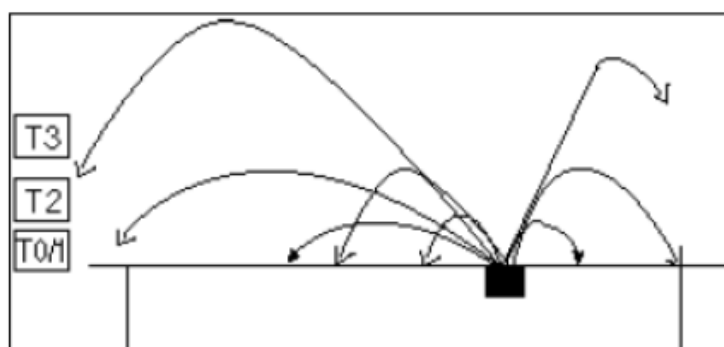

Fig. 10

La temporización permite adecuar las acciones del colocador y de los atacantes.

En lo que se refiere a los ataques rápidos o semi-rápidos, la temporización depende del contacto del colocador con el balón:

Tiempo 0: Cuando el colocador toca el balón, el atacante está en el aire. El pase es corto y “tenso.”

Tiempo 1: Cuando el colocador toca el balón el atacante comienza su despegue. El pase es semi-corto, semi-tenso o tenso.

Tiempo 2: Cuando el colocador toca el balón, el atacante está todavía tomando impulso. La colocación es media o rápida al extremo.

En lo que se refiere al ataque de los balones altos.

Tiempo 3: El atacante comienza su aproximación durante o después de que el balón es tocado por el colocador.

4.2 EL COLOCADOR

El éxito de la organización ofensiva recae en el colocador de acuerdo con una buena recepción el saque:

- El colocador pretende jugar siempre desde la intersección de las zona 2 y 3, enfrentando a sus compañeros,
- Se desplaza y salta para contactar con el balón lo más alto posible,
- Adopta una actitud neutral para dar el menor número de información posible, Toca el balón rápidamente para jugar con sorpresa y superar al bloqueador contrario (acción de las muñecas).

4.3 SU INTENCIONES TÁCTICAS

En su duelo con el bloqueador central contrario, el colocador utiliza su aproximación y localización para:

- Crear y utilizar, para los atacantes de primera y segunda línea, los intervalos entre los bloqueadores.
- Utilizar algunos espacios, especialmente los exteriores de la red.

El entrenador italiano Andrea ANASTASI, señala que “todos los equipos tienden a tener un juego muy rápido por los extremos con trayectorias difíciles de bloquear y a utilizar los atacantes de la zona zaguera.”

a) En la mejor de las situaciones, el objetivo será tener un atacante contra un bloqueador o dos bloqueadores mal coordinados.

La calidad del ataque a primer tiempo permite utilizar las mejores combinaciones posibles para cada situación. Por lo tanto podemos entender la importancia de las estadísticas o del plan de juego que dirigirán las acciones del colocador. Mediante la combinación de los primeros tiempos de ataque con los segundos tiempos, el colocador tiene las siguientes alternativas a su disposición:

- a) Primer tempo o ataque por zona 4.
- b) Primer tempo o ataque por zona 2.
- c) Primer tempo o ataque por zona 1.
- d) Primer tempo o ataque con “paip” del atacante-receptor en 5 o en 6.

Debemos destacar que las combinaciones con los jugadores delanteros (doble o interior) son raramente utilizadas. Todo lo contrario que el cambio de zonas que permite al atacante variar sus posiciones (por ejemplo, en algunas formaciones de salidas de recepción, el bloqueador central moviéndose desde zona 3 a la zona 2). Debemos recordar que el colocador puede tomar ventaja de un balón alto, cerca de la red, para atacar o fintar directamente con la mano izquierda la recepción del saque.

- b) Cuando las condiciones son menos favorables, el colocador puede colocar un primer tiempo con un pase plano y más lento que hace que la acción del atacante sea más difícil como le sucede a JOAO (POR) o ERGORTCHEV (BRA). Los bloqueadores contrarios pueden leer al colocador tan pronto como el balón sale de sus manos, conocer que atacante será utilizado por el colocador y ayudarse mutuamente en caso de un ataque por el centro o los lados.
- c) Finalmente y en condiciones extremas, el colocador pasará un balón alto a su mejor atacante o al que se encuentre en la mejor posición.

Con este tipo de pase alto, el atacante se enfrentará a dos o tres bloqueadores y a una defensa bien organizada. El atacante intentará reducir los riesgos evitando o por lo contrario utilizando al bloqueo rival (block out).

4.4 LAS POSIBILIDADES TÉCNICAS DEL COLOCADOR

Lo primero y lo más importante, el colocador es un jugador activo y muy adaptable, capaz de moverse y de reaccionar rápidamente como si el éxito del ataque dependiese de él. Tal y como subraya Mauricio LIMA (BRA) o Nikola GRBIC (YUG), cada colocador construye su propio estilo de acuerdo a sus cualidades personales. Sin embargo, sus acciones siguen un cierto número de principios: Tomar la decisión

correcta en cuanto al pase y al atacante, no dar pistas e incluso confundir al oponente, ser rápido y preciso, y, sobre todo, mantener la claridad de ideas.

Al igual que los receptores, el colocador tiene que enfrentarse a momentos de crisis. Situado, si es posible, en la intersección de las zonas 3 y 2, enfrenta a sus compañeros para poder juzgar la recepción. Cortará la trayectoria para contactar en salto con el balón incluso si tiene que alejarse de la red para poder reducir el tiempo entre los contactos del pase y del ataque. Cuando se aleja de la red, la trayectoria del balón se transforma en un pase tenso. Cuando contacta con el balón, lanza sus manos hacia el punto de ataque, sin importar como están orientados sus hombros, mediante el giro o no de los mismos.

El contacto con el balón es breve, a menudo limitado a la acción de las muñecas y los dedos para así proporcionar la menor información posible a los bloqueadores contrarios. Para confundirlos, habitualmente jugará lo contrario de su acción, por ejemplo colocando hacia atrás si se mueve hacia delante o colocando alejado de la red si se acerca a ella.

Resumiendo, para llegar a ser un buen colocador, debemos ser rápidos, habilidosos, concentrados y capaces de tomar decisiones velozmente.

Se pueden observar todo tipo de pases, desde el suelo o desde el aire, hacia adelante o hacia atrás; variados en altura o distancia. Desde cerca o desde lejos de la red, el colocador debe ser capaz de “servir” al atacante mediante un pase hacia delante o hacia atrás. Si el balón es alto y demasiado cerca de la red, debe ser capaz de colocar con una sola mano o realizar un ataque directo; si está cerca del suelo debe ser capaz de colocar de mano baja.

4.5 EL PAPEL DE LOS ATACANTES Y LAS VARIACIONES TÉCNICAS

El ataque varia de acuerdo al tipo de pase y a la posición de los jugadores. Cuando el mejor o el atacante receptor atacan pases altos mostrarán aquello que les enseñamos a los jugadores jóvenes: Una aproximación de 3 o 4 pasos, en función del tiempo de la colocación, un despegue con apoyos de los pies derecho-izquierdo,

una suspensión, el golpeo del balón y finalmente un aterrizaje en el suelo para continuar con otra acción. Se pueden observar diferentes alternativas:

- Puede que la aproximación no sea recta sino curva.
- El despegue puede o no puede ser en la dirección de la aproximación, comenzando una rotación.
- El golpeo del balón puede o no puede ser ejecutado en el línea media del cuerpo (dirección a la derecha o a la izquierda).
- Puede ser potente o controlado.

El receptor-atacante tiene un a gran variedad de ataques, con pases altos, semis o rápidos. El tiempo y la dirección del ataque son factores importantes para el éxito.

El jugador central es el que comienza el ataque. Comúnmente el es el mas afectado por las crisis temporales. Debe asegurar el contacto con el balón usando una temporización variada de acuerdo a la posición y la altura a la que el colocador toca el balón. Debe ver al colocador y el tipo de pase, corto, tenso o plano para adaptar su aproximación y su despegue mientras está lo suficientemente separado de la red. Los jugadores EGORTCHEV (RUS) y JOAO (POR) mencionan lo difícil que son los balones que vienen desde atrás obligándoles a atacar desviando la trayectoria del balón.

Todas las técnicas buscan evitar o utilizar el bloqueo contrario.

Las diferentes aproximaciones y tipos de impulso son las primeras herramientas que los jugadores jóvenes pueden utilizar, pero en el alto nivel, la mejor oportunidad para tener éxito es una acción rápida y las muchas y diferentes formas de variar la potencia y la dirección.

En dirección:

- El balón debe ser golpeado en la línea centro del cuerpo rotando hacia adentro o moviendo el brazo hacia la parte exterior de la red para sobrepasar al bloqueo por el lateral.
- El balón puede ser golpeado cruzando el brazo por delante del cuerpo, mientras que la posición de los hombros confunde a los bloqueadores.
- El balón puede ser desviado con una rotación hacia adentro o hacia fuera de la muñeca.

En potencia:

- El golpe puede ser controlado mediante el incremento del efecto del balón.
- El balón puede ser golpeado produciendo un efecto de desaceleración.
- El balón puede ser fintado (el toque se realiza con la yema de los dedos).

Utilización del bloqueo:

- El atacante golpea el balón hacia afuera para conseguir un block-out (hacia afuera).
- El atacante golpea contra los dedos del bloqueador para que el balón salga despedido hacia el fondo del campo.

Quinta Parte

LA DEFENSA

La organización de la defensa se encuentra ilustrada por la situación en la cual el equipo debe sacar y luego prepararse a enfrentar al ataque rival.

5.1 ORGANIZACIÓN GENERAL

“La organización general de la defensa se basa fundamentalmente en la recolección de informaciones (tácticas) por parte del equipo de entrenadores, las cuales serán luego transformadas en un plan de partido “bloqueo-defensa.” Este plan de partido es iniciado en el saque, es decir que tenemos que sacar tácticamente para tratar de incomodar al equipo adverso y hacerlo jugar en nuestro plan defensivo, por consiguiente bien posicionar nuestro bloque y colocar una defensa trasera en los espacios que puedan eventualmente ser liberados.” Glenn HOAG (CAN).

En el Voleibol de alto nivel, el conocimiento de los adversarios es fundamental para evitar las situaciones imprevistas. Cada jugador ha saber lo que debe hacer y cómo reaccionar en consecuencia. Uno de los jugadores recuerda a los otros, por la voz o por señas, las instrucciones del entrenador.

5.2 DISPOSITIVO

El dispositivo general de la defensa está constituido por las líneas de bloqueo y de defensa del campo, según el orden de rotación. Algunas permutaciones son realizadas para que cada jugador pueda defender una posición precisa, como lo muestra la figura siguiente.

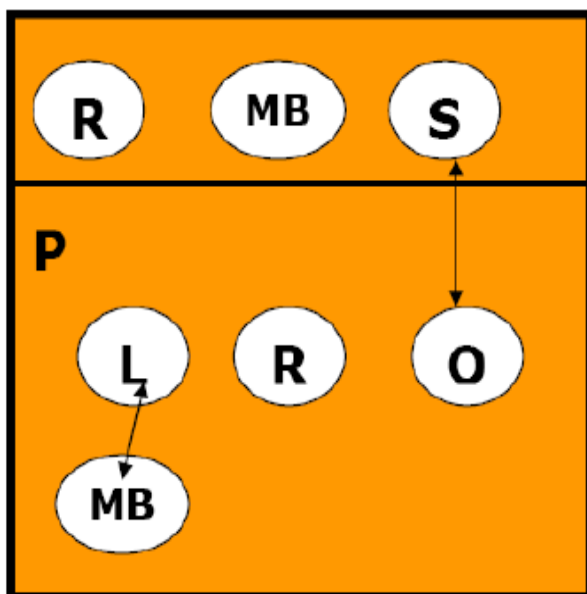

Figure 11

Posiciones de los jugadores en defensa

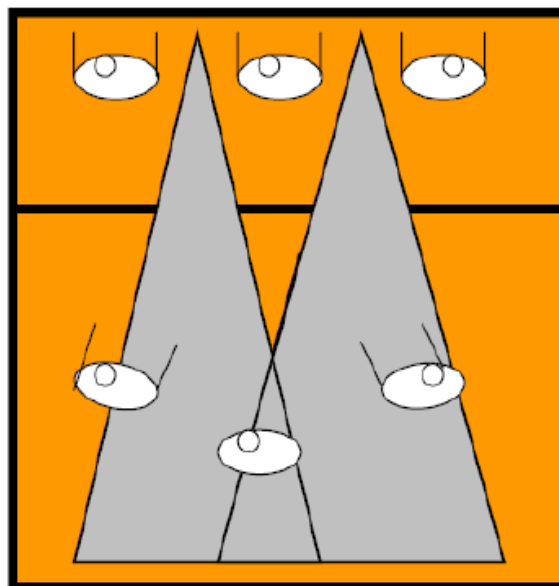

Figure 12

Los zagueros 5 y 1 cubren los intervalos entre los bloqueadores

Sin embargo, ciertas permutaciones especiales pueden ser decididas en función del ataque adverso, sobre todo cuando el colocador está en una posición alta.

El equipo en situación de saque, ilustra ejemplarmente la organización defensiva, porque la defensa empieza por el saque.

Los delanteros se colocan para observar a su adversarios directos, y al mismo tiempo estar prontos para ayudar a su compañero más cercano. El central tiene la responsabilidad de bloquear el ataque rápido, observando al colocador y el desplazamiento del central adversos.

Los dos zagueros exteriores se colocan a 6/7 m detrás de la red en los espacios liberados por los bloqueadores, el jugador 6 entre ellos, para defender un eventual ataque rápido rival.

5.3 DEFENSA DEL PRIMER TIEMPO DE ATAQUE

A partir del saque, el equipo se prepara a enfrentarse a un ataque rápido.

El central va a decidir de bloquear o no. Su objetivo será de amortiguar la potencia del ataque para ayudar a sus compañeros del campo de defensa. Sus dos compañeros cubrirán la parte delantera de la cancha.

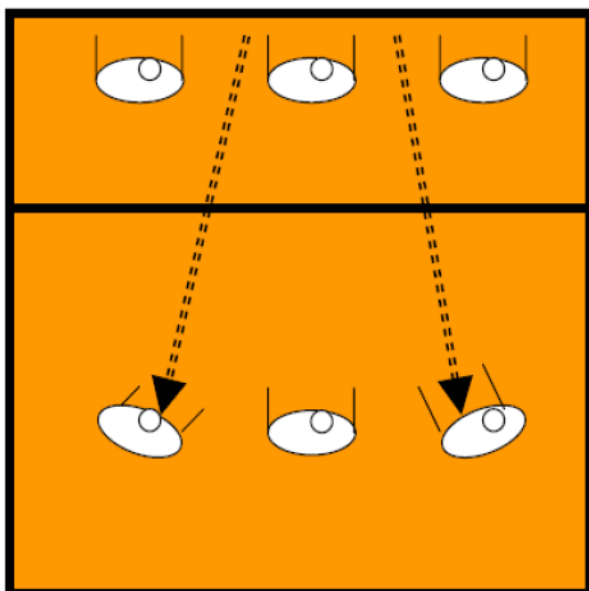

Sus dos compañeros cubrirán la parte delantera de la cancha.

El jugador en la posición 6 defenderá avanzando, anticipando así a una ausencia del bloqueo y también defenderá las pelotas desviadas hacia atrás por el bloqueo. Sus dos compañeros defenderán los espacios libres correspondientes a los intervalos de los tres bloqueadores.

Figure 13

DEFENSA DEL SEGUNDO TIEMPO, CON UN UN BLOQUEADOR O DOS BLOQUEADORES MAL COORDINADOS

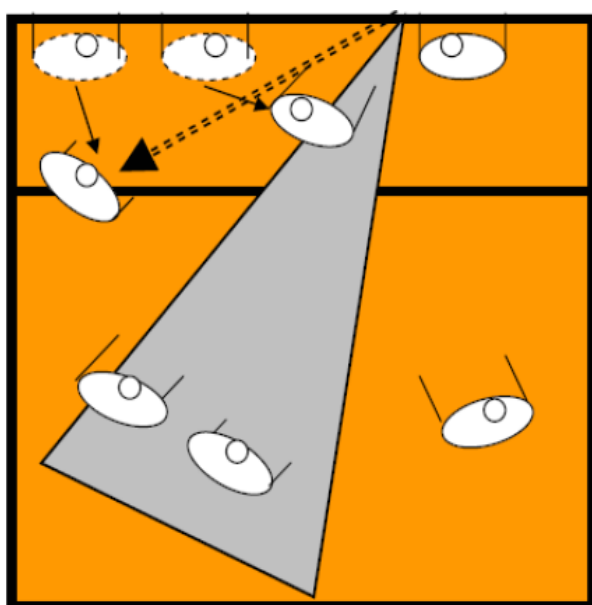

Figure 14

Es una situación en la cual el colocador solicita a otro jugador sin que la defensa tenga tiempo de re-posicionarse.

El central va a ayudar a su compañero sin poder formar un doble-bloqueo homogéneo y el otro jugador exterior retrocede para cubrir la parte delantera de la cancha.

El jugador exterior, responsable del bloqueo, tiene por objetivo de amortiguar la pelota evitando desviarla hacia el exterior de la cancha, lo cual haría muy difícil la defensa.

LOS ZAGUEROS DEFIENDEN COMO ANTES MENCIONADO, ABRIÉNDOSE SI TIENEN EL TIEMPO NECESARIO

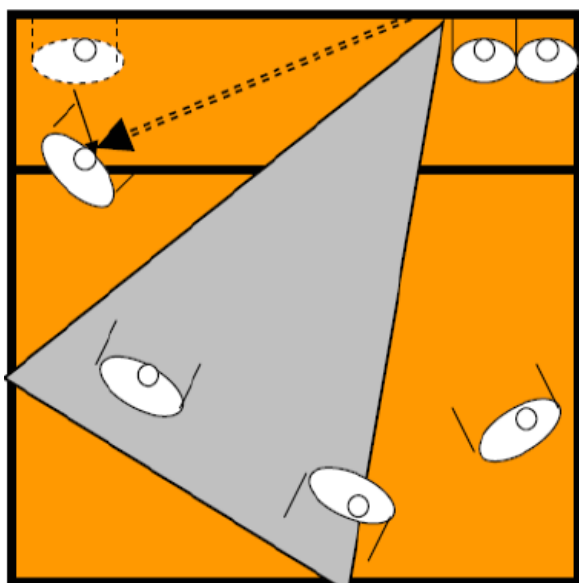

Figure 15

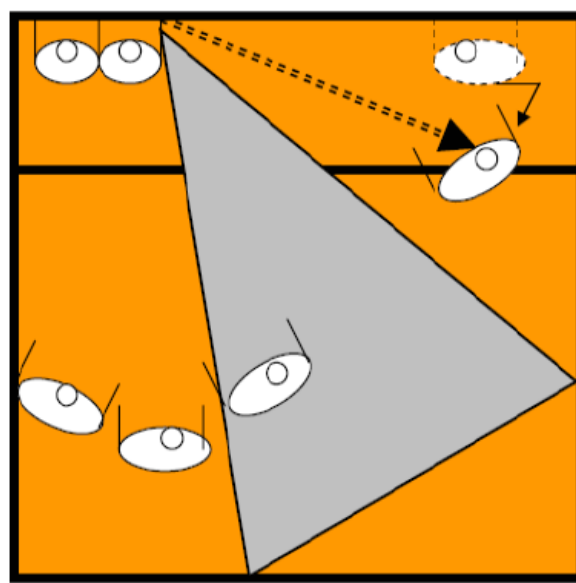

Figure 16

Defensa del segundo tiempo con un doble-bloqueo.

Los jugadores deben re-posicionarse según las instrucciones del entrenador.

Organisation contre-défense, contre à deux en poste 4.

Generalmente, el bloqueador responsable de su adversario directo, le cierra la línea exterior y el central lo ayuda. Los dos van a formar un bloqueo más o menos homogéneo según la situación. El otro delantero se desplaza para defender la pequeña diagonal y cubrir el espacio libre.

El jugador posicionado detrás del bloqueo, cubrirá el espacio liberado por los dos bloqueadores o se colocara retrocediendo, para cubrir la zona exterior.

El jugador 6 retrocederá para defender la zona 6 y pelotas desviadas por el bloqueo, mientras que el jugador zaguero opuesto defenderá la diagonal grande.

5.4 DEFENSA DEL SEGUNDO TIEMPO CON TROPLE-BLOQUEO

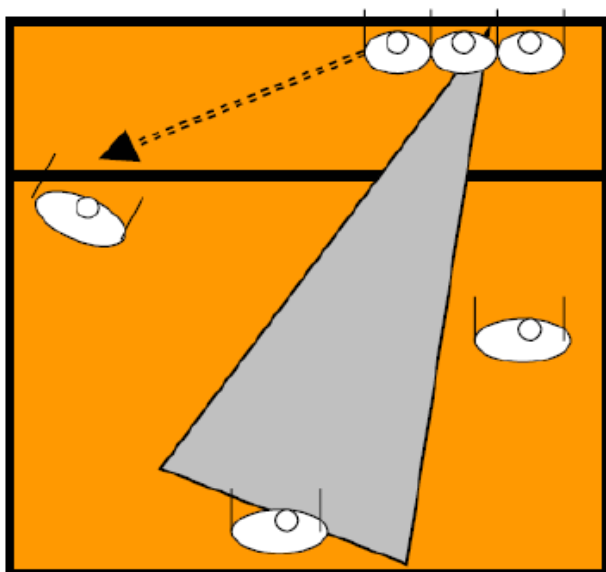

Figure 17

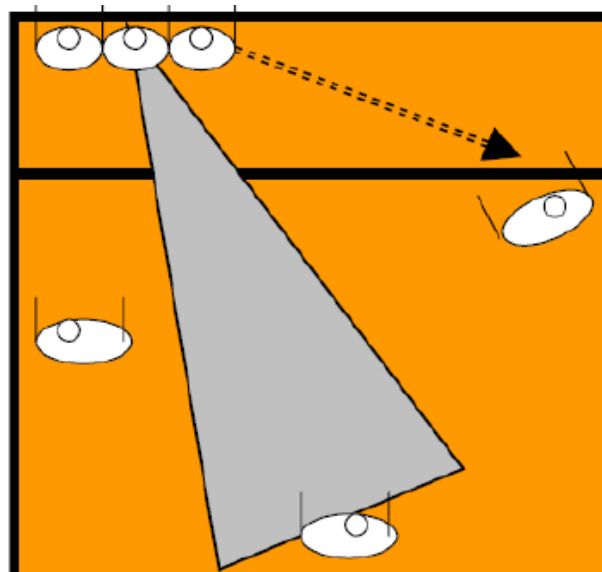

Figure 18

En esta defensa, los zagueros exteriores avanzarán para cubrir el espacio detrás del bloque, mientras que el jugador 6 retrocede para recuperar las pelotas desviadas por los bloqueadores.

5.5 DEFENSA DEL SEGUNDO TIEMPO DEL ATAQUE “PAIP” O ATAQUE DE SEGUNDA LÍNEA

Esta organización defensiva ocurre cuando el ataque es realizado por el receptor-atacante zaguero en la posición 5 o 6. Este ataque es particularmente difícil de defender porque el R-A aparecerá detrás del atacante del primer tiempo y rematando a partir de un pase semi alto. El bloqueador central es tomado de sorpresa, no puede saltar o interviene demasiado tarde.

EL BLOQUEO

5.6 LA EVOLUCIÓN DEL BLOQUEO

Se juega cada vez más rápido, lo que ha obligado a jugadores a estar más concentrados frente a la construcción del ataque rival y a reaccionar más rápidamente.

a) Hemos notado que los jugadores tienen más responsabilidades y sus roles están más definidos. Cada jugador se encarga directamente de su atacante y debe ayudar al compañero de al lado. La responsabilidad del bloqueador centro es todavía mayor, toda vez que debe beneficiar la coordinación con los defensores mediante la apreciación de la calidad del primer tiempo de ataque adversario. Por lo tanto, él define la primera opción defensiva ya sea saltando al primer tiempo de ataque o leyendo al colocador y luego reaccionando.

“La principal tarea del bloqueador centro es asegurar la coordinación de sus acciones con la defensa, del principio al final del partido.” Valeri ALFEROV (RUS ASST. TRAINER).

b) El bloqueador centro intenta intervenir sobre la trayectoria del balón y amortiguar el ataque adversario, para facilitar la defensa y preparar el contra-ataque. Sólo se forman bloqueos-punto cuando la acción es muy certera.

“En el voleibol moderno es más importante amortiguar la potencia del ataque y formar dobles-bloqueos, que utilizar bloqueos muy ofensivos.” Andrei EGORTCHEV (RUS).

c) Una gran movilidad está conectada con la lectura de las acciones del colocador y la velocidad que adquieren las colocaciones. “En el voleibol moderno, con la velocidad del juego ofensivo, los bloqueadores deben ser cada vez más ágiles y rápidos. Técnicamente hablando respecto del bloqueador centro, debemos desarrollar sus desplazamientos laterales y la habilidad para reaccionar muy rápidamente al juego.” Glenn HOAG (CAN).

La evolución del bloqueo ha modificado la conducta de los jugadores y transformado en muy importantes la concentración, la anticipación y la movilidad. Esto explica el éxito de jugadores como JOAO (POR) o Jiri NOVAK (CZE).

5.7 POSICIONES Y TÉCNICAS

Varias imágenes muestran diferentes acciones de jugadores tanto en el centro como en el extremo. Los jugadores están colocados cerca de la red, mirando atentamente al colocador, a la trayectoria de la colocación y a las acciones del atacante de primer tiempo. Están apoyados sobre las rodillas levemente flexionadas y con las manos por encima de los hombros para ser capaces de reaccionar muy rápidamente.

Las técnicas del bloqueador centro son más complejas y dependen de su estatura y sus cualidades atléticas. Algunos prefieren esperar, alzar primero las manos en caso de ataque rápido o moverse al extremo a ayudar a sus compañeros. Esto es imposible para otros que deben asumir una opción y la ayuda a los compañeros será mucho más difícil.

JOAO (POR) explica “es una cuestión de instinto,....como soy pequeño...., no puedo esperar que el colocador saque la pelota de sus manos porque el atacante ya está listo para rematar.” Como a menudo juegan abierto, él debe correr para ayudar a sus compañeros.

Los bloqueadores laterales, como ELGUETA (ARG), GIBA (BRA) o ANTIGA (FRA) han insistido sobre el buen conocimiento de sus rivales directos, de sus direcciones de ataque más fuertes, evitando ser víctimas del block-out y en la necesaria ayuda que deben prestar al bloqueador centro con los ataques veloces.

Es importante advertir la capacidad de los jugadores de mover sus manos sobre la red para intervenir sobre la trayectoria del balón después de haber dado una falsa información: Por ejemplo poniendo las manos hacia un lateral o quitándolas. El bloqueo ofensivo es usado preferentemente cuando este va a ser compacto.

DEFENSA DEL CAMPO

5.8 EVOLUCIÓN

Con las nuevas reglas es más fácil defender balones. Por un lado, la libertad de formas de contactos en el primer toque del balón evitan muchos fallos de los defensores, por otro lado el libero, aporta sus grandes cualidades constituyéndose en el líder del juego defensivo.

5.9 POSICIONES Y TECHNICAS

a) Las imagines muestran a los jugadores en las distintas posiciones y las variantes de los ataques rivales. La responsabilidad de la defensa recae principalmente en los receptores-atacantes y en el líbero porque ellos ocupan las posiciones claves en el equipo, toda vez que la mayoría de los ataques son realizados desde el centro y desde la posición 4. Estos 3 jugadores, el jugador exterior de posición 4, el defensor de la zona 6 y el libero en posición 5 deben llevar la mayor responsabilidad defensiva ante ataques duros o los desvíos provocados por el bloqueo. Posicionado un poco más retrasado, el libero también realiza una labor de recuperación de los balones mal defendidos por sus compañeros.

Los otros dos jugadores, el colocador y el opuesto se ubican en la zona 2 y tienen las mismas tareas en defensa que los atacantes-receptores, pero a menudo con otras labores específicas como cubrir las fintas detrás del bloqueo o facilitar el contraataque mediante la colocación.

b) Pero independiente de su posición, todos los jugadores deben defender con entusiasmo y estar listos para sacrificarse para recuperar el balón. Debemos analizar la defensa de esta forma:

- Ir al suelo. En voleibol los jugadores defienden una zona del campo y deben cortar las trayectorias del balón. La defensa acrobática es parte de la técnica defensiva.

- Predecir el ataque. La anticipación se facilita con el correcto conocimiento de las características de los atacantes y las posiciones de los compañeros. El sentimiento debe ser “debo ver el balón a toda costa.”
- Reaccionar velozmente es la cualidad básica del colocador.
- Tener disponible una buena variedad de técnicas bien entrenadas. Sólo el trabajo duro permite actuar con eficacia y precisión, y tener un buen contacto con el balón. Y como sucede en el Voley Playa, toda posible área de contacto debe ser utilizada, ya que es difícil que haya suficiente tiempo para estar bien posicionado.

c) La variedad técnica está compuesta de habilidades.

Como ya se ha dicho, cualquiera que sea la acción técnica, el objetivo es evitar que el balón contacte con el suelo ofreciendo una superficie de rebote: Ambas manos por debajo o por encima de la cabeza, los codos, los antebrazos, todo para controlar el balón.

Algunas veces, hasta patear el balón para defenderlo.

El buen defensor es aquel que dispone de una amplia variedad técnica:

- En equilibrio con dos manos o con una.
- Después de un desplazamiento, con dos manos o con una.
- Con caída lateral, deslizamiento adelante, voltereta o plancha.
- Con defensa de manos altas (con los antebrazos y el puño).
- Con una acción acrobática después de un largo desplazamiento hacia atrás con toque de antebrazos inclusive fuera de la zona libre...

5.10 LA COBERTURA DEL ATAQUE

Es una situación particular de la defensa, resultado del duelo entre el ataque y la defensa. Es más una actitud refleja que una técnica gestual.

5.11 EL CONTRA-ATAQUE

También es denominado juego de transición ya que es el período entre la realización de una defensa y la ejecución del ataque siguiente.

El éxito del contra-ataque depende de la calidad de la defensa. Se observan cuatro situaciones.

a) La primera situación es a partir de una defensa sencilla cuando el rival no es capaz de atacar (también denominado balón libre) o después de una defensa muy exitosa que permite al colocador organizar el ataque desde la zona 2/3 con las mismas premisas que en la recepción del saque.

b) La segunda, menos favorable, es consecuencia de una defensa que obliga al colocador a jugar desde la zona defensiva o colocar desde la zona delantera pero en condiciones difíciles. Su única opción es colocar balón alto al atacante elegido, el mejor o el que está mejor posicionado.

c) La tercera situación es cuando la colocación debe ser ejecutada por un jugador diferente al colocador. Lo aconsejable es colocar a un atacante que se encuentre al frente.

d) Finalmente, la última situación es cuando el ataque no es posible (balón libre). Los jugadores deben intentar enviar al balón con sus mejores golpes donde el rival no lo espera, o enviar un balón muy alto para obtener el tiempo suficiente para posicionarse en defensa.

Atención: En caso del libero, éste puede colocar con golpe de dedos sólo si se encuentra fuera de la zona de ataque, y con golpe de antebrazos si se encuentra dentro de ella.